

**PT** Use o cordão junto com os laços exteriores e correntes para prender objetos à mala, tais como capacetes, sapatos, artigos de montanhismo, colchões de ioga e mais.

#### COMO PRENDER À MOCHILA

1. O cordão deve começar no canto superior esquerdo da frente do saco. (1)
2. O gancho só passa à volta da fita de rede para ficar preso. (2)
3. O cordão tem de passar sempre por baixo da fita de rede e nunca por cima. (3)
4. O cordão atravessa a superfície horizontalmente e vira em ângulo para baixo, como se indica abaixo. Repetir esta operação horizontal/diagonal até ao fundo da parte da frente. (1)



fig. 1

**RU** Воспользуйтесь системой шнуровки рюкзака при помощи специального шнура в связке с внешними петлями и пришитыми цепочками из тесьмы, чтобы закреплять на рюкзаке такие предметы, как шлемы, обувь, снаряжение для занятий альпинизмом, коврики для йоги и т.д.

#### Как зашнуровать рюкзак

1. Шнуровку следует начинать с левого верхнего угла на лицевой стороне рюкзака. (1)
2. Крючок на конце шнура обвивает тесьму, только чтобы закрепиться на ней. (2)
3. Шнур всегда продевается под тесьмой. Шнуровка никогда не должна пересекать тесьму. (3)
4. Вначале шнур пересекает лицевую сторону по горизонтали, потом разворачивается и идет вниз по лицевой стороне рюкзака, но уже по диагонали, как показано ниже. Затем повторите это по горизонтали/диагонали по направлению вниз на остальной части лицевой стороны рюкзака. (1)

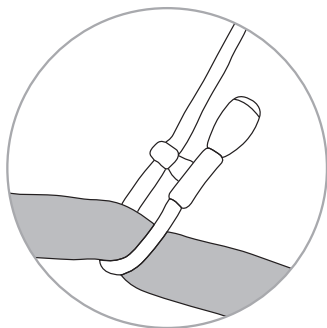

fig. 2

**JP** バンジーコードをバッグの外側にあるギヤループやディジーチェーンと一緒に使用すると、ヘルメットや靴、クライミングギア、ヨガマットなどのアイテムをバックパックにしっかりと固定できます。

#### バックパックへの装着方法

1. コードを左上から右上のウェビングに水平になるように通します。(1)
2. まず左側のウェビングの一番上にフックを通し、巻きつけてから向かい側のコードの根元に引っかけます。(2)
3. コードをウェビングに通すときは必ず下から通し、上から通さないようにしてください。(3)
4. 右側のウェビングに通したら、次は下の図のように左斜め下に通します。次にまた水平、そのあと左斜め下というように、同じ作業を繰り返して下までコードを通します。(1)

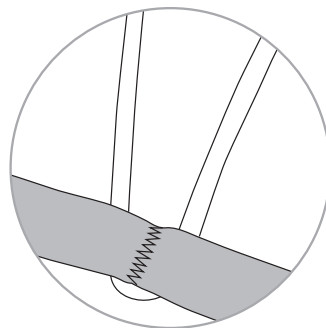

fig. 3

**CN** 将绳索与外部的齿环和菊花链一起把诸如头盔, 鞋, 攀登设施, 瑜伽垫和更多其他物品固定在一起。锁具被开启后检查指示器会打开, 显示安检员已检查过您的行李

#### 怎样连在双肩背包上

1. 绳子应从行李包上方左前角开始引出。(1)
2. 钩应环绕织带, 并只能锚固到它自身。(2)
3. 绳子应总在织带下。它不应跨过织带。(3)
4. 绳子要水平地经过表面, 然后如下所示往下转, 再在行李包正面斜角往下折, 再在正面剩下部分里重复水平/对角线这个走向 (1)

**KR** 코드 줄을 외장 기어 루프 및 데이지 체인과 함께 사용하여 헬멧, 신발, 등산 장비, 요가 매트 등의 품목들을 팩에 안전하게 고정시키자.

#### 백팩에 고정시키는 방법

1. 코드 줄은 백의 전면 왼쪽 위에서부터 시작돼 내려온다. (1)
2. 후크는 웨빙띠를 돌아 감기며, 오로지 코드 줄 자체에만 맞물리게 한다. (2)
3. 코드 줄은 언제나 웨빙띠 아래로 들어간다. 절대 웨빙띠 위로 지나가서는 안 된다. (3)
4. 아래 그림과 같이 코드 줄은 전면을 수평으로 한번 가로지른 후 방향을 돌려 백의 전면을 타고 내려온다. 나머지 부분은 수평/대각선 방향이라는 패턴을 반복하며 코드 줄을 이동시킨다. (1)



VICTORINOX

SMART TETHERING SYSTEM  
INSTRUCTIONS

**EN** Use the cord together with the exterior gear loops and daisy chains to secure items to the pack such as helmets, shoes, climbing gear, yoga mats and more.

#### HOW TO ATTACH TO THE BACKPACK

1. The cord should start on the top left front corner of the bag. (see fig. 1)
2. The hook will loop around the webbing, only to anchor to itself. (see fig. 2)
3. The cord will always go under the webbing. It should never cross over the webbing. (see fig. 3)
4. The cord will cross the face horizontally, then turn and angle down the face of the bag as shown below. repeat this horizontal/diagonal pattern down the rest of the front face. (see fig. 1)

**FR** Utilisez le cordon avec les boucles porte-matériel et les sangles à boucles extérieures pour fixer des objets sur le sac à dos, comme un casque, des chaussures, du matériel d'escalade, un tapis de yoga, et bien plus encore.

#### MODE DE FIXATION DU CORDON SUR LE SAC À DOS

1. Le coin avant supérieur gauche du sac constitue le point de départ pour la fixation du cordon. (1)
2. Le crochet forme une boucle autour de la sangle uniquement pour pouvoir s'auto-fixer. (2)
3. Le cordon passe toujours sous la sangle. Il ne doit jamais passer au-dessus de la sangle. (3)
4. Le cordon traverse la face avant à l'horizontale, puis tourne et traverse la face en diagonale en descendant, comme le montre l'illustration ci-dessous. Répétez ce schéma de laçage à l'horizontale et en diagonale en descendant sur le reste de la face avant. (1)

**DE** Verwenden Sie die Schnur zusammen mit den aussen liegenden Schlaufen und Ketten, um Gegenstände, wie zum Beispiel Helme, Schuhe, Kletterausrüstung, Yogamatten usw. an dem Rucksack zu befestigen.

#### ANWEISUNGEN ZUM SCHNÜREN

1. Der Verlauf der Schnur sollte an der oberen linken Ecke auf der Vorderseite der Tasche beginnen. (1)
2. Der Haken wird um das Band herum geführt und nur an sich selbst verankert. (2)
3. Die Schnur verläuft immer unter dem Band entlang. Sie sollte nie über das Band hinweg verlaufen (3)
4. Die Schnur kreuzt die Vorderseite horizontal, wendet dann und verläuft in einem Winkel abwärts über die Vorderseite der Tasche, wie unten gezeigt. Wiederholen Sie dieses Horizontal/Diagonal-Muster abwärts über die restliche Vorderseite. (1)

**ES** Use la cuerda junto con las presillas de fijación y cadenas exteriores para fijar objetos a la mochila, como cascos, calzado, equipo de escalada, esterilla para yoga, etc.

#### FIJACIÓN A LA MOCHILA

1. El encordado debe comenzar en el ángulo frontal superior izquierdo de la mochila. (1)
2. Se pasa el gancho alrededor de la cincha solo para fijarlo. (2)
3. La cuerda debe ir siempre debajo de la cincha. Nunca se debe pasar cruzada por encima de la cincha. (3)
4. La cuerda debe cruzar la cara de la mochila horizontalmente, después girarse y bajarse en ángulo hacia el otro lado como se muestra abajo. Repetir este procedimiento horizontal y diagonal hacia abajo en todo el resto de la cara frontal de la mochila. (1)

**IT** Il cordoncino può essere usato assieme agli anelli esterni porta-materiale e alle daisy chain per fissare allo zaino oggetti quali scarpe, casco, tappetino, attrezzatura da arrampicata e molto altro.

#### ECCO COME FISSARE IL CORDONCINO ALLO ZAINO

1. Iniziare il percorso nell'angolo in alto a sinistra dello zaino. (1)
2. Far passare il gancio attorno alla fettuccia solo per fissarlo al cordoncino. (2)
3. Far passare il cordoncino sempre al di sotto della fettuccia, mai al di sopra. (3)
4. Tendere il cordoncino in orizzontale sulla parte frontale dello zaino, poi farlo curvare verso il basso e tenderlo in obliquo, come mostrato nella figura in basso. Ripetere lo schema orizzontale / diagonale fino a raggiungere la base dello zaino. (1)



fig. 1

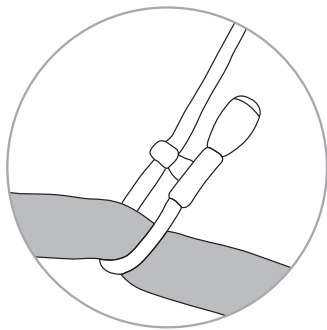

fig. 2

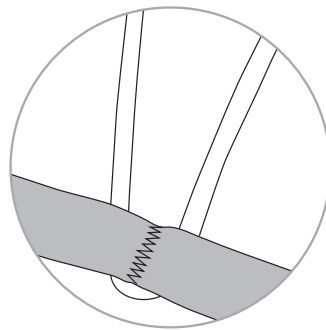

fig. 3



VICTORINOX

SMART TETHERING SYSTEM  
INSTRUCTIONS